

単位：mm

呼び径 [1] × [2] × [3]	主管側全長		枝管側		本体		
	L	L1	A	A1	φD1	φD2	φD3
10A × 10A × 10A	106	110	53	55	27	27	27
10A × 10A × 15A	106	110	57	59	32	32	32
15A × 10A × 10A	110	114	53	55	32	32	32
15A × 10A × 15A	110	114	57	59	32	32	32
15A × 15A × 10A	113	117	53	55	32	32	32
15A × 15A × 15A	113	117	57	59	32	32	32
20A × 10A × 10A	114	118	56	58	38	27	27
20A × 10A × 20A	120	124	65	67	38	27	38
20A × 15A × 10A	112	116	58	60	38	38	27
20A × 15A × 15A	122	126	57	59	38	38	38
20A × 20A × 10A	118	122	58	60	38	38	27
20A × 20A × 15A	130	134	57	59	38	38	38
20A × 20A × 20A	130	134	65	67	38	38	38
25A × 20A × 10A	133	137	61	63	45	38	27
25A × 20A × 20A	140	144	68	70	45	38	38
25A × 25A × 10A	147	151	61	63	45	45	27
25A × 25A × 15A	148	152	64	66	45	45	32
25A × 25A × 20A	157	161	68	70	45	45	38

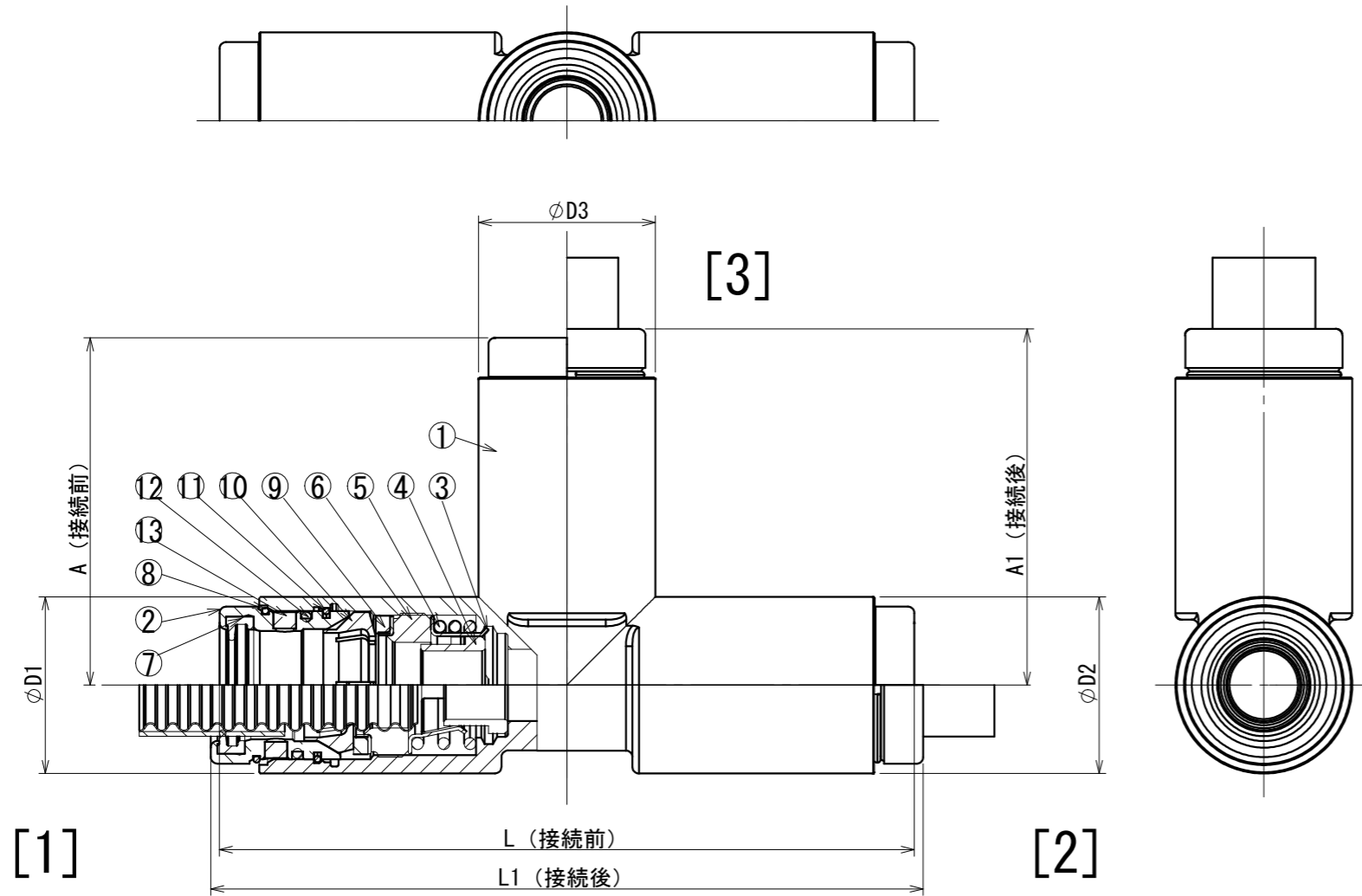

13	サンマップ*	機能性樹脂	3	*日東電工株登録商標名
12	水密Oリング	合成ゴム	3	
11	ストップリング	ステンレス鋼線	3	
10	リテーナ	銅合金及びエンジニアリングプラスチック	3	
9	耐火パッキン	特殊ゴム	3	
8	インジケータリング	ステンレス鋼線	3	カラー処理
7	水密パッキン	合成ゴム	3	
6	パッキン	銅合金及び合成ゴム	3	
5	コイルばね	ピアノ線	3	電気亜鉛めっき、電気ニッケルめっき又は溶融亜鉛めっき
4	移動片	エンジニアリングプラスチック	3	
3	スプリングガイド	ステンレス鋼帯	3	
2	ナット	銅合金	3	電気ニッケルめっき又は無電解ニッケルめっき
1	本体	銅合金	1	電気ニッケルめっき又は無電解ニッケルめっき
部番	部品名称	材質	個数	備考
名称	フレキ水密型フレキチーズ (PI)		年月日	2023年 2月 15日
株式会社サンコー			図番	F-FT